

Kamnářská šamotová tvarovka

## **Lisovaný šamot SIII-K - 300/150/45 (pero- drážka)**

Dostupnost : Zakázková výroba, zboží na objednávku

Základní stavební prvek pro stavbu individuálně stavěných topenišť těžkých kamen v provedení bezroštové a biotopeniště - umožňuje stavění rozebiratelných topenišť pero-drážka Kamnářská šamotová tvarovka Lisovaný šamot SIII-K - 300/150/45 (pero-drážka)

Kód produktu	<b>721.0000000052</b>
Výrobce	<b>profikrby</b>

Cena	<b>150,00 Kč</b> 123,97 Kč bez DPH
------	---------------------------------------

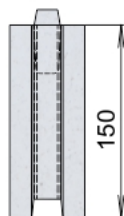
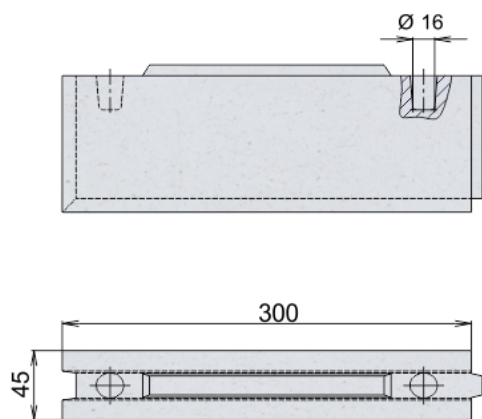

## Detailní popis

Základní stavební prvek pro stavbu individuálně stavěných topenišť těžkých kamen v provedení bezroštové a biotopeniště - umožňuje stavění rozebíratelných topenišť pero-drážka Kamnářská šamotová

tvárovka Lisovaný šamot SIII-K - 300/150/45 (pero-drážka)

## **Šamot- obecné informace**

### **Šamot - obecné informace**

Pro výrobu šamotu se používají přírodní těžené suroviny, a příměsi dávají šamotům různých výrobců charakteristické zbarvení.

Základní směs pro výrobu šamotu se skládá z - ostřiva, což jsou zpravidla drcené pálené jíly, kaoliny nebo jílovce. Jako plastická vazební složka se používají vazné žárovzdorné jíly a kaoliny.

Dále podle následného zpracování se rozlišuje zpracování polosuché směsi lisováním, nebo směs s menším množstvím ostřiva o větší vlhkosti pro tažení, nebo ruční zpracování.

Hotové výrobky se suší a dále vypalují v pecích. Teploty výpalu kamnářským materiálů se pohybují kolem 1200C.

Největší český výrobce kamnářského sortimentu je P-D Refractories.

Povrch taženého šamotu:



Lisované šamotové tvarovky



Omítací akumulční šamotové tvarovky AKUMOL



Póry působí v šamotu jako přirozený tlumič šíření napětí a jsou schopny ukončit narůstající trhlinu. Velikost

a množství pórů má také rozhodující vliv na izolační schopnost materiálu, proto při výrobě kamnářského šamotu jde vždy o kompromis mezi potřebou rychlého přenosu tepla, akumulací a odolností proti změnám teploty. Uvnitř topeniště krbové vložky potřebujeme dlouho držet teplo a udržet tah v komínu při dohořívání paliva - proč? Aby bylo dosaženo co nejvyšší čistoty skla a topeniště při klesající teplotě v ohništi - například krbové vložky Kobok mají standardní vyzdívku topeniš 50 mm a právě v kombinaci s dalšími akumulačními prvky (akumulačními obklady pláště krbových vložek kobok a akumulačními prstenci na kouřovodech) mají vynikající vyhoření paliva a výbornou čistotu skla při všech režimech topení. Tloušťka, respektive hmotnost vyzdívky v topeništích natolik přirozeně reguluje proces spalování, že dobře vyladěný systém nepotřebuje další regulace hoření.

AKUMOL - šamot, je materiál, který obsahuje větší množství jemných částic, kaolínu - má tedy větší měrnou hmotnost, vyšší akumulační schopnost a rychlejší předávání tepla - výsledkem je dobrý kompromis mezi cenou, akumulací, a rychlostí akcelerace stavby krbů. Akumol oproti ostatním materiálům má výhodu právě v dobré akceleraci rozehrátí stavby krbu a akumulační dobu která se dimenzuje tloušťkou stavby. Moderní doba vyžaduje