

Akumulační kamnářský omítací šamot - AKUMOL40 tloušťka 40

Oblouk R900 250x30d -12 do kruhu - AKUMOL40-OA0900

23 ks skladem

Oblouk R900 drážkovaný 250x30d -12 do kruhu - AKUMOL40-OA0900 - akumulací šamot
Oblouková tvarovka pro realizaci atypických obestaveb a kruhových akumulacích stěn. Všechny
obloukové tvarovky lze vzájemně kombinovat.

| | |
|--------------|-----------------------|
| Kód produktu | 720.0000000013 |
| Výrobce | profikrby |

| | |
|------|---------------------------------------|
| Cena | 622,91 Kč 514,80 Kč bez DPH |
|------|---------------------------------------|

AK-OA900 - Oblouk

R900 – 9,4 kg

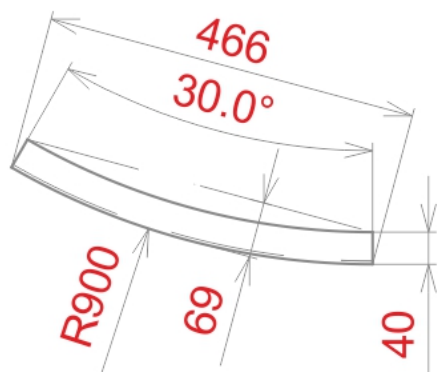

Parametry

Rozměry

250x30d- 12 segmentů do kruhu

| | |
|--------------------------------------|---|
| Hmotnost | 8,78 |
| Objemová hmotnost kg/m ³ | 1900 až 2000 kg/m³ |
| Pevnost v tlaku MPa | 15 MPa |
| Odolnost na termický šok | minimálně 30 |
| Akumulace 5 hodin - W/m ² | 600W při 60C, 800W při 80C |
| Žáruvzdornost | 164 ISO |
| Obsah Al ₂ O ₃ | 34 |
| Obsah Fe ₂ O ₃ | 2,5 |
| Pórovitost % | 25 až 30% |
| Teplota použití | do 1100C |
| Tepelná vodivost | 1,2-20°C, 1,4-300°C, 1,6-600°C (W.m⁻¹.K⁻¹) |
| Způsob výroby | Šamot S III-KP |
| Doporučené konstrukční lepidlo | Rudomal, Smal |
| Lepidlo pro lepení topenišť | Rudomal flexi, Rudomal |
| Balení/přeprava | Na paletě |
| Tolerance rozměrová | do 150 mm +/- 3 mm, nad 150 mm +/- 2.2% |

Detailní popis

Oblouk R900 drážkovaný 250x30d -12 do kruhu - AKUMOL40-OA0900 - akumulární šamot Oblouková tvarovka pro realizaci atypických obestaveb a kruhových akumulárních stěn. Všechny obloukové tvarovky lze vzájemně kombinovat.

Oblouk R900 drážkovaný 250x30d -12 do kruhu - AK-OA0900

Oblouková tvarovka pro realizaci atypických obestaveb a kruhových akumulárních stěn. Všechny obloukové tvarovky lze vzájemně kombinovat pro atypické obestavby ve tvaru elips a obloukových křivek.

Šamot- obecné informace

Šamot - obecné informace

Pro výrobu šamotu se používají přírodní těžené suroviny, a příměsi dávají šamotům různých výrobců charakteristické zabarvení.

Základní směs pro výrobu šamotu se skládá z - ostřiva, což jsou zpravidla drcené pálené jíly, kaoliny nebo jílovce. Jako plastická vazební složka se používají vazné žárovzdorné jíly a kaoliny.

Dále podle následného zpracování se rozlišuje zpracování polosuché směsi lisováním, nebo směs s menším množstvím ostřiva o větší vlhkosti pro tažení, nebo ruční zpracování.

Hotové výrobky se suší a dále vypalují v pecích. Teploty výpalu kamnářským materiálů se pohybují kolem 1200C.

Největší český výrobce kamnářského sortimentu je P-D Refractories.

Povrch taženého šamotu:



Lisované šamotové tvarovky





Omítací akumulční šamotové tvarovky AKUMOL



Póry působí v šamotu jako přirozený tlumič šíření napětí a jsou schopny ukončit narůstající trhlinu. Velikost a množství pórů má také rozhodující vliv na izolační schopnost materiálu, proto při výrobě kamnářského šamotu jde vždy o kompromis mezi potřebou rychlého přenosu tepla, akumulací a odolností proti změnám teploty. Uvnitř topeniště krbové vložky potřebujeme dlouho držet teplo a udržet tah v komínu při dohořívání paliva - proč? Aby bylo dosaženo co nejvyšší čistoty skla a topeniště při klesající teplotě v ohništi - například krbové vložky Kobok mají standardní vyzdívku topenišť 50 mm a právě v kombinaci s dalšími akumulčními prvky (akumulčními obklady pláště krbových vložek kobok a akumulčními prstenci na kouřovodech) mají vynikající vyhoření paliva a výbornou čistotu skla při všech režimech topení. Tloušťka, respektive hmotnost vyzdívky v topeništích natolik přirozeně reguluje proces spalování, že dobře vyladěný systém nepotřebuje další regulace hoření.

AKUMOL - šamot, je materiál, který obsahuje větší množství jemných částic, kaolínu - má tedy větší měrnou hmotnost, vyšší akumulční schopnost a rychlejší předávání tepla - výsledkem je dobrý kompromis mezi cenou, akumulací, a rychlostí akcelerace stavby krbů. Akumul oproti ostatním materiálům má výhodu právě v dobré akceleraci rozehrátí stavby krbu a akumulční dobu která se dimenzuje tloušťkou stavby. Moderní doba vyžaduje

Galerie

